



[www.mfk.co.id](http://www.mfk.co.id)  
FOOD SERVICE EQUIPMENT & SUPPLIES

# SYNTHESIS 11/65 E/MC DIG



SYNTHESIS ELECTRIC IMPINGMENT CONVEYOR OVEN

## SYNTHESIS ELECTRIC IMPINGMENT CONVEYOR OVEN



## MODEL: SYNTHESIS 11/65 E/MC DIG

Oven conveyor elektrik dengan teknologi air impingement yang mendistribusikan udara panas bertekanan ke area cooking chamber untuk proses baking kontinu.

Unit dilengkapi control board digital untuk pengaturan temperatur, top power, bottom power, timer, program, dan conveyor movement. Sistem didukung BRP power regulation, dual oven probes, adjustable conveyor speed, serta Economy function untuk mode standby suhu rendah.

Dirancang untuk aplikasi bakery, pizza, dan dapur komersial dengan kebutuhan produksi kontinu menggunakan conveyor mesh, serta dapat digunakan dalam konfigurasi single deck atau stackable hingga 3 units.

### FITUR:

- Sistem pemanas elektrik dengan teknologi air impingement
- Distribusi udara panas turbulen di dalam cooking chamber
- Kecepatan conveyor belt dapat disesuaikan hingga posisi berhenti penuh
- Sistem BRP power regulation
- Control board digital
- 10 program memasak yang dapat diprogram
- Pengaturan top power dan bottom power secara independen dari 50% hingga 100%
- Kontrol temperatur memasak dan timer
- 2 auto start ups per hari dengan program yang dipilih
- Economy function untuk operasi standby pada temperatur lebih rendah
- Sistem deteksi temperatur seimbang dengan dual oven probes
- Temperatur memasak maksimum hingga 320°C
- Konstruksi stainless steel
- Pintu inspeksi full width dengan double glazed glass
- Sistem pendingin internal untuk bagian eksternal unit
- Dapat di-stack hingga 3 units



AKSESORIS	MODEL	DIMENSI & WEIGHT
	<b>SYNTHESIS 11/65 E/MC DIG</b>	1200 x 1100 x 560 mm & 37,5 kg (1-2 MC)
		1200 x 1100 x 170 mm & 17,5 kg (3 MC)



### PT MULTI FLASHINDO KARISMA

#### □ JAKARTA (Head Office)

Jl. Hayam Wuruk 114 Blok A No. 4  
Maphar, Jakarta - Indonesia 11160  
Telepon : +62 21 626 8758  
Whatsapp : +62 811 1210 6803  
Email : sales.dept@mfk.co.id

#### □ SURABAYA

Ruko Royal Crown Palace RA 2  
Jl. H. Anwar Hamzah, Kp. Baru, Tambakoso,  
Kec. Waru, Kab. Sidoarjo, Jawa Timur 61256  
Telepon : +62 31 3592 9091  
Whatsapp : +62 811 1210 6803  
Email : sales.sby@mfk.co.id

#### □ BALI

Jl. Sunset Road No.108 B, Kec. Kuta  
Kel. Badung, Bali - Indonesia 80361  
Telepon : +62 361 934 2633  
Whatsapp : +62 811 1210 6803  
Email : sales.bali@mfk.co.id

#### □ SERVICE CENTER

JL. Kamal Raya No.9 Unit B. RT 01/ RW 06  
Tegal Alur, Cengkareng - Indonesia 11820  
Telepon : +62 21 5595 2523  
Whatsapp : +62 811 9144 614  
Email : service.center@mfk.co.id



# SYNTHESIS 11/65 E/MC DIG

SYNTHESIS GAS IMPINGMENT CONVEYOR OVEN



## SPESIFIKASI:

MODEL: Synthesis 11/65 E/MC DIG	
Dimensi External ( p x l x t )	: 1995 × 1400 × 550 mm
Dimensi Internal Chamber	: 1100 × 650 × 100 mm
Koneksi Listrik	: Plugless 5 lead cable
Kapasitas Thermal	: 86.4 MJ/hr (High Flame) & 48.6 MJ/hr (Low Flame)
Wire Section	: 10 mm <sup>2</sup>
Temperatur Lingkungan Operasi	: 0 – 40°C
Daya / Tegangan / Arus pada 380–415 V 3N	: 18,5 kW / 415 V / 31,5 A
Suhu Maksimum	: 320°C
Kecepatan Conveyor	: 2:20 – 30 menit / Halt
Lebar Conveyor	: 1920 mm
Kedalaman Konveyer	: 650 mm
Tingkat Kebisingan	: < 70 decibels
Berat	: 222 kg

## DIMENSI:

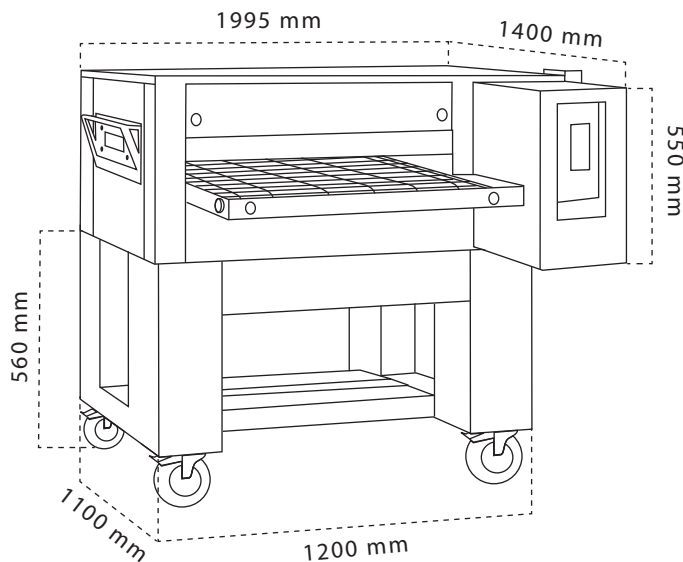

## Teknologi Impingement

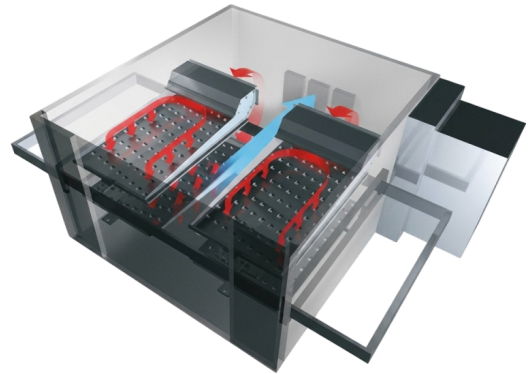

- Tingkat kebisingan sangat rendah pada sistem conveyor mesh dan motor ventilasi.
- Teknologi impingement udara terbaru memungkinkan pemanasan dan pemasakan cepat untuk berbagai jenis makanan dengan hasil yang konsisten setiap saat.
- Jet udara panas turbulen bertekanan tinggi menjangkau seluruh bagian oven, menghasilkan performa pemasakan yang optimal setiap waktu.



## PT MULTI FLASHINDO KARISMA

### □ JAKARTA (Head Office)

Jl. Hayam Wuruk 114 Blok A No. 4  
Maphar, Jakarta - Indonesia 11160  
Telepon : +62 21 626 8758  
Whatsapp : +62 811 1210 6803  
Email : sales.dept@mfk.co.id

### □ SURABAYA

Ruko Royal Crown Palace RA 2  
Jl. H. Anwar Hamzah, Kp. Baru, Tambakoso,  
Kec. Waru, Kab. Sidoarjo, Jawa Timur 61256  
Telepon : +62 31 3592 9091  
Whatsapp : +62 811 1210 6803  
Email : sales.sby@mfk.co.id

### □ BALI

Jl. Sunset Road No.108 B, Kec. Kuta  
Kel. Badung, Bali - Indonesia 80361  
Telepon : +62 361 934 2633  
Whatsapp : +62 811 1210 6803  
Email : sales.bali@mfk.co.id

### □ SERVICE CENTER

Jl. Kamal Raya No.9 Unit B, RT 01/ RW 06  
Tegal Alur, Cengkareng - Indonesia 11820  
Telepon : +62 21 5595 2523  
Whatsapp : +62 811 9144 614  
Email : service.center@mfk.co.id



# SYNTHESIS 11/65 E/MC DIG

SYNTHESIS GAS IMPINGMENT CONVEYOR OVEN



## Kontrol

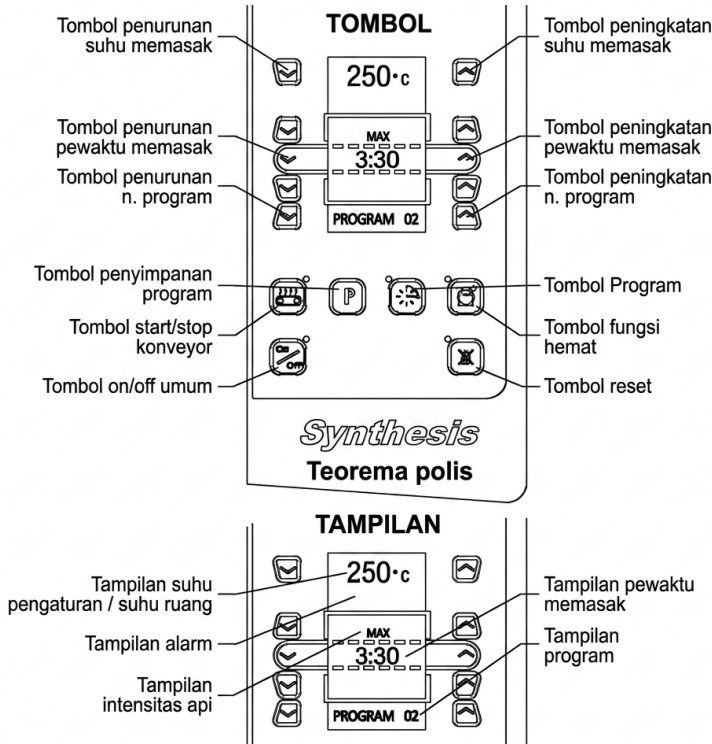

### Temperatur:

- Sistem BRP (power regulation) mencapai suhu kerja dalam 20 menit
- Sistem deteksi suhu seimbang yang dikendalikan oleh dual oven probes
- Suhu pemasakan maksimum hingga 320°C

### Control board canggih secara otomatis mengatur:

- Konsumsi energi melalui kontrol flame minimum/maksimum secara elektronik yang berkontribusi pada penghematan
- Intensitas pemasakan untuk menjaga performa pada suhu serendah mungkin

### Dapat dikustomisasi dan diprogram hingga:

- 10 program dengan temperatur dan waktu yang berbeda
- 2 auto start per hari dengan program yang dipilih

### Fungsi Economy memungkinkan:

- Oven menjaga suhu lebih rendah saat tidak aktif dibandingkan saat beroperasi.
- Fitur ini membantu menghemat energi dan biaya. Selain itu, fungsi ini juga mengontrol pergerakan konveyor wire mesh, sehingga memiliki fungsi ganda selain pengaturan suhu

### Conveyor:

- Kecepatan konveyor dapat diatur hingga berhenti total. Indikator garis pada display bergerak dari atas ke bawah untuk mensimulasikan pergerakan konveyor

## DAPAT DITUMPUK:

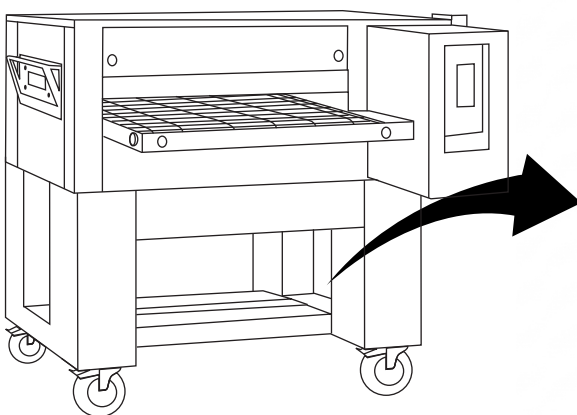

Dapat ditumpuk hingga 3 tingkat (triple stackable) untuk mengoptimalkan kapasitas tanpa membutuhkan banyak ruang. Desainnya kokoh, efisien energi, dan cocok untuk operasional dapur profesional dengan volume tinggi.



## PT MULTI FLASHINDO KARISMA

### □ JAKARTA (Head Office)

Jl. Hayam Wuruk 114 Blok A No. 4  
Maphar, Jakarta - Indonesia 11160  
Telepon : +62 21 626 8758  
Whatsapp : +62 811 1210 6803  
Email : sales.dept@mfk.co.id

### □ SURABAYA

Ruko Royal Crown Palace RA 2  
Jl. H. Anwar Hamzah, Kp. Baru, Tambakoso,  
Kec. Waru, Kab. Sidoarjo, Jawa Timur 61256  
Telepon : +62 31 3592 9091  
Whatsapp : +62 811 1210 6803  
Email : sales.sby@mfk.co.id

### □ BALI

Jl. Sunset Road No.108 B, Kec. Kuta  
Kel. Badung, Bali - Indonesia 80361  
Telepon : +62 361 934 2633  
Whatsapp : +62 811 1210 6803  
Email : sales.bali@mfk.co.id

### □ SERVICE CENTER

Jl. Kamal Raya No.9 Unit B, RT 01/ RW 06  
Tegal Alur, Cengkareng - Indonesia 11820  
Telepon : +62 21 5595 2523  
Whatsapp : +62 811 9144 614  
Email : service.center@mfk.co.id