



SYNTHESIS 11/65 GAS/MC DIG

SYNTHESIS GAS IMPINGMENT CONVEYOR OVEN



SYNTHESIS GAS IMPINGMENT CONVEYOR OVEN



MODEL: SYNTHESIS 11/65 GAS/MC DIG

Oven conveyor berbasis gas dengan teknologi impingement yang menggunakan aliran udara panas berkecepatan tinggi untuk transfer panas langsung ke permukaan produk, dilengkapi conveyor mesh untuk proses baking kontinu dalam ruang tertutup.

Unit dikontrol melalui control board elektronik untuk pengaturan temperatur, modulasi api, dan kecepatan conveyor, dengan dual oven probes untuk menjaga stabilitas temperatur selama operasi.

Dirancang untuk produksi kontinu dengan konsistensi hasil, cocok untuk aplikasi bakery, pizza, dan dapur komersial berkapasitas tinggi.

FITUR:

- Sistem pemanas gas dengan teknologi air impingement
- Distribusi udara panas turbulen berkecepatan tinggi
- Control board elektronik dengan sistem pemrograman
- Display digital untuk temperatur dan waktu
- Dual oven probes untuk deteksi temperatur seimbang
- Sistem kontrol api elektronik (min/max flame modulation)
- Kontrol start/stop conveyor dengan kecepatan adjustable
- Conveyor mesh dengan pengaturan kecepatan hingga berhenti
- Fungsi Economy untuk penurunan temperatur saat standby
- Hingga 10 program cooking yang dapat disimpan
- 2 siklus auto start per hari
- Konstruksi full stainless steel
- Pintu inspeksi double glazed full width
- Sistem pendingin internal untuk bagian luar unit
- Desain akses mudah untuk cleaning dan maintenance



AKSESORIS	MODEL	DIMENSI & WEIGHT
	SYNTHESIS 11/65 GAS/MC DIG	1320 x 1100 x 560 mm & 40 kg (1-2 MC)
		1320 x 1100 x 170 mm & 8 kg (3 MC)



PT MULTI FLASHINDO KARISMA

JAKARTA (Head Office)
Jl. Hayam Wuruk 114 Blok A No. 4
Maphar, Jakarta - Indonesia 11160
Telepon : +62 21 626 8758
Whatsapp : +62 811 1210 6803
Email : sales.dept@mfk.co.id

SURABAYA
Ruko Royal Crown Palace RA 2
Jl. H. Anwar Hamzah, Kp. Baru, Tambakoso,
Kec. Waru, Kab. Sidoarjo, Jawa Timur 61256
Telepon : +62 31 3592 9091
Whatsapp : +62 811 1210 6803
Email : sales.sby@mfk.co.id

BALI
Jl. Sunset Road No.108 B, Kec. Kuta
Kel. Badung, Bali - Indonesia 80361
Telepon : +62 361 934 2633
Whatsapp : +62 811 1210 6803
Email : sales.bali@mfk.co.id

SERVICE CENTER
JL. Kamal Raya No.9 Unit B. RT 01/ RW 06
Tegal Alur, Cengkareng - Indonesia 11820
Telepon : +62 21 5595 2523
Whatsapp : +62 811 9144 614
Email : service.center@mfk.co.id



SYNTHESIS 11/65 GAS/MC DIG

SYNTHESIS GAS IMPINGMENT CONVEYOR OVEN



SPESIFIKASI:

MODEL: Synthesis 11/65 GAS/MC DIG

Dimensi External (p x l x t)	:	1995 × 1540 × 550 mm
Dimensi Internal Chamber	:	1100 × 650 × 100 mm
Koneksi Gas	:	1/2" male threaded tail
Kapasitas Thermal	:	86.4 MJ/hr (High Flame) & 48.6 MJ/hr (Low Flame)
Konsumsi Gas (NAT Gas)	:	± 2.54 m ³ /jam (High Flame / Maksimum)
Konsumsi Gas (LPG)	:	± 1.893 kg/jam (High Flame / Maksimum)
Daya / Tegangan / Plug	:	450 W / 240 V / 10 A (Panjang kabel: 2 m)
Suhu Maksimum	:	320°C
Kecepatan Conveyor	:	2:20 – 30 menit / Halt
Lebar Conveyor	:	1920 mm
Kedalaman Konveyer	:	650 mm
Air Exchange	:	48 m ³ /h
Berat	:	252 kg

DIMENSI:

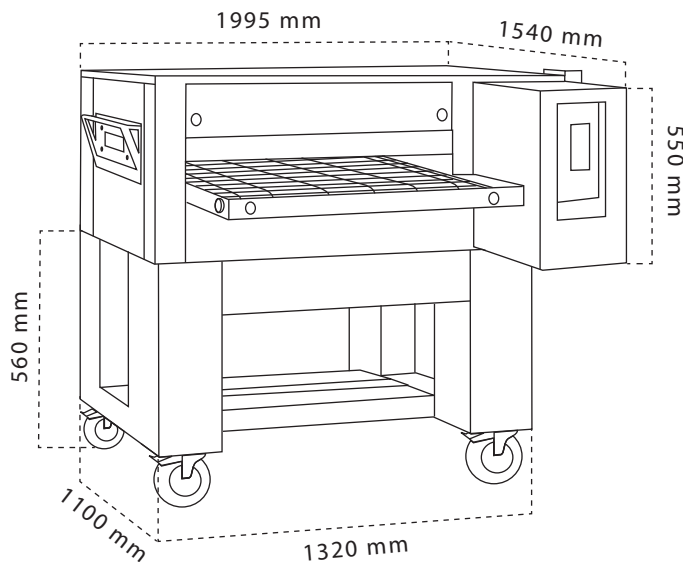

Teknologi Impingement

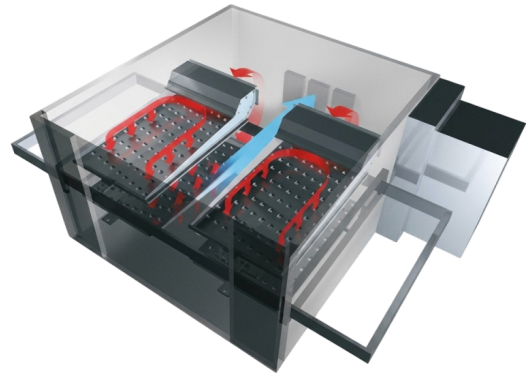

- Tingkat kebisingan sangat rendah pada sistem conveyor mesh dan motor ventilasi.
- Teknologi impingement udara terbaru memungkinkan pemanasan dan pemasakan cepat untuk berbagai jenis makanan dengan hasil yang konsisten setiap saat.
- Jet udara panas turbulen bertekanan tinggi menjangkau seluruh bagian oven, menghasilkan performa pemasakan yang optimal setiap waktu.



PT MULTI FLASHINDO KARISMA

□ JAKARTA (Head Office)

Jl. Hayam Wuruk 114 Blok A No. 4
Maphar, Jakarta - Indonesia 11160
Telepon : +62 21 626 8758
Whatsapp : +62 811 1210 6803
Email : sales.dept@mfk.co.id

□ SURABAYA

Ruko Royal Crown Palace RA 2
Jl. H. Anwar Hamzah, Kp. Baru, Tambakoso,
Kec. Waru, Kab. Sidoarjo, Jawa Timur 61256
Telepon : +62 31 3592 9091
Whatsapp : +62 811 1210 6803
Email : sales.sby@mfk.co.id

□ BALI

Jl. Sunset Road No.108 B, Kec. Kuta
Kel. Badung, Bali - Indonesia 80361
Telepon : +62 361 934 2633
Whatsapp : +62 811 1210 6803
Email : sales.bali@mfk.co.id

□ SERVICE CENTER

Jl. Kamal Raya No.9 Unit B. RT 01/ RW 06
Tegal Alur, Cengkareng - Indonesia 11820
Telepon : +62 21 5595 2523
Whatsapp : +62 811 9144 614
Email : service.center@mfk.co.id



SYNTHESIS 11/65 GAS/MC DIG

SYNTHESIS GAS IMPINGMENT CONVEYOR OVEN



Kontrol

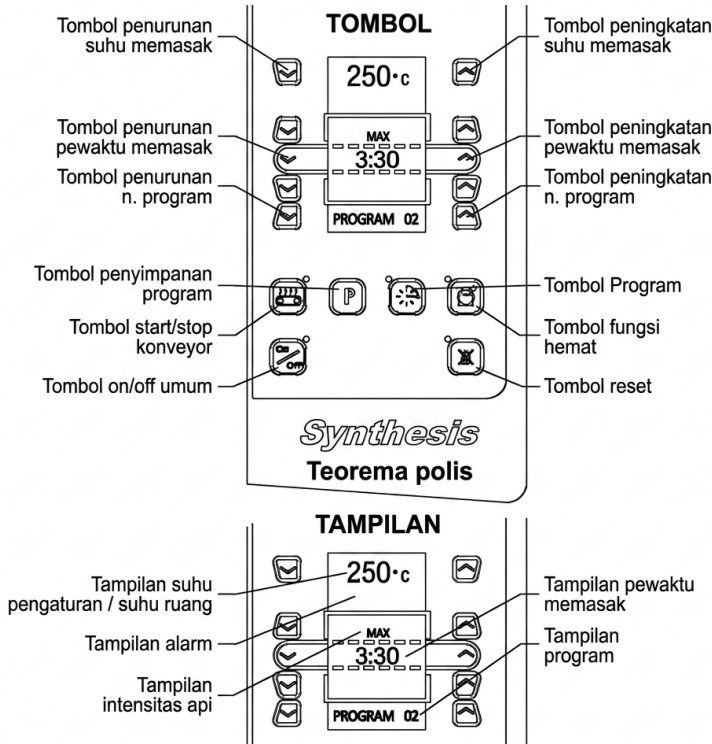

Temperatur:

- Sistem BRP (power regulation) mencapai suhu kerja dalam 20 menit
- Sistem deteksi suhu seimbang yang dikendalikan oleh dual oven probes
- Suhu pemasakan maksimum hingga 320°C

Control board canggih secara otomatis mengatur:

- Konsumsi energi melalui kontrol flame minimum/maksimum secara elektronik yang berkontribusi pada penghematan
- Intensitas pemasakan untuk menjaga performa pada suhu serendah mungkin

Dapat dikustomisasi dan diprogram hingga:

- 10 program dengan temperatur dan waktu yang berbeda
- 2 auto start per hari dengan program yang dipilih

Fungsi Economy memungkinkan:

- Oven menjaga suhu lebih rendah saat tidak aktif dibandingkan saat beroperasi.
- Fitur ini membantu menghemat energi dan biaya. Selain itu, fungsi ini juga mengontrol pergerakan conveyor wire mesh, sehingga memiliki fungsi ganda selain pengaturan suhu

Conveyor:

- Kecepatan conveyor dapat diatur hingga berhenti total. Indikator garis pada display bergerak dari atas ke bawah untuk mensimulasikan pergerakan conveyor

DAPAT DITUMPUK:

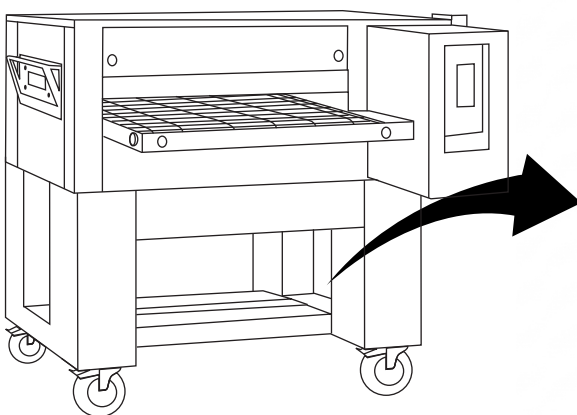

Dapat ditumpuk hingga 3 tingkat (triple stackable) untuk mengoptimalkan kapasitas tanpa membutuhkan banyak ruang. Desainnya kokoh, efisien energi, dan cocok untuk operasional dapur profesional dengan volume tinggi.



PT MULTI FLASHINDO KARISMA

□ JAKARTA (Head Office)

Jl. Hayam Wuruk 114 Blok A No. 4
Maphar, Jakarta - Indonesia 11160
Telepon : +62 21 626 8758
Whatsapp : +62 811 1210 6803
Email : sales.dept@mfk.co.id

□ SURABAYA

Ruko Royal Crown Palace RA 2
Jl. H. Anwar Hamzah, Kp. Baru, Tambakoso,
Kec. Waru, Kab. Sidoarjo, Jawa Timur 61256
Telepon : +62 31 3592 9091
Whatsapp : +62 811 1210 6803
Email : sales.sby@mfk.co.id

□ BALI

Jl. Sunset Road No.108 B, Kec. Kuta
Kel. Badung, Bali - Indonesia 80361
Telepon : +62 361 934 2633
Whatsapp : +62 811 1210 6803
Email : sales.bali@mfk.co.id

□ SERVICE CENTER

Jl. Kamal Raya No.9 Unit B, RT 01/ RW 06
Tegal Alur, Cengkareng - Indonesia 11820
Telepon : +62 21 5595 2523
Whatsapp : +62 811 9144 614
Email : service.center@mfk.co.id