



SYNTHESIS 06/40 GAS/MC DIG



SYNTHESIS GAS IMPINGMENT CONVEYOR OVEN

SYNTHESIS GAS IMPINGMENT CONVEYOR OVEN



MODEL: **SYNTHESIS 06/40 GAS/MC DIG**

Oven conveyor berbahan bakar gas dengan sistem teknologi impingement, menggunakan jet udara panas turbulen berkecepatan tinggi untuk distribusi panas merata di dalam chamber, sehingga proses pemasakan lebih cepat dan kontinu.

Dilengkapi kontrol digital untuk pengaturan temperatur, waktu, dan kecepatan conveyor, serta fitur penyimpanan program. Sistem dual probe dan kontrol flame elektronik menjaga stabilitas suhu selama operasi.

Dirancang untuk produksi kontinu seperti pizza, bakery, dan quick service, dengan hasil output yang konsisten.



MODEL: **SYNTHESIS 06/40
GAS/MC DIG**



MODEL: **SYNTHESIS 06/40
GAS/BM 1-2 (BASE)**

FITUR:

- Sistem pemanas berbahan bakar gas dengan teknologi impingement airflow
- Distribusi panas menggunakan jet udara turbulen berkecepatan tinggi
- Panel kontrol digital dengan pengaturan temperatur dan timer
- Sistem programmable hingga 10 program
- Sistem deteksi suhu menggunakan dual probe
- Sistem kontrol intensitas api secara elektronik
- Kontrol conveyor start/stop dengan kecepatan yang dapat diatur
- Fungsi economy untuk mode suhu rendah saat standby
- Kontrol otomatis pergerakan conveyor saat standby
- Sistem pendingin terintegrasi pada bagian eksternal
- Konstruksi berbahan stainless steel
- Panel depan chamber dapat dilepas untuk akses pembersihan
- Dapat disusun (stackable) hingga 3 unit
- Sistem conveyor mesh dengan kecepatan adjustable
- Sistem display dan alarm untuk monitoring operasional



AKSESORIS	MODEL	DIMENSI & WEIGHT
	SYNTHESIS 06/40 GAS/BM 1-2	715 x 580 x 630 mm & 30 kg

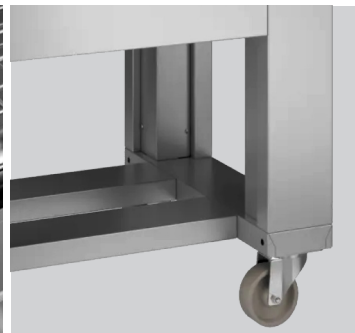

PT MULTI FLASHINDO KARISMA



JAKARTA (Head Office)
Jl. Hayam Wuruk 114 Blok A No. 4
Maphar, Jakarta - Indonesia 11160
Telepon : +62 21 626 8758
Whatsapp : +62 811 1210 6803
Email : sales.dept@mfk.co.id

SURABAYA
Ruko Royal Crown Palace RA 2
Jl. H. Anwar Hamzah, Kp. Baru, Tambakoso,
Kec. Waru, Kab. Sidoarjo, Jawa Timur 61256
Telepon : +62 31 3592 9091
Whatsapp : +62 811 1210 6803
Email : sales.sby@mfk.co.id

BALI
Jl. Sunset Road No.108 b, Kec. Kuta
Kel. Badung, Bali - Indonesia 80361
Telepon : +62 361 934 2633
Whatsapp : +62 811 1210 6803
Email : sales.bali@mfk.co.id

SERVICE CENTER
JL. Kamal Raya No.9 Unit B. RT 01/ RW 06
Tegal Alur, Cengkareng - Indonesia 11820
Telepon : +62 21 5595 2523
Whatsapp : +62 811 9144 614
Email : service.center@mfk.co.id



SYNTHESIS 06/40 GAS/MC DIG

SYNTHESIS GAS IMPINGMENT CONVEYOR OVEN



SPESIFIKASI:

MODEL: Synthesis 06/40 GAS/MC DIG

Dimensi External (p x l x t)	:	1300 × 1050 × 440 mm
Dimensi Internal Chamber	:	580 × 400 × 95 mm
Koneksi Gas	:	1/2" male threaded tail
Kapasitas Thermal	:	32.4 MJ/hr (High Flame) & 17.2 MJ/hr (Low Flame)
Konsumsi Gas (NAT Gas)	:	0.952 m ³ /h (High Flame) & 0.476 m ³ /h (Low Flame)
Konsumsi Gas (LPG)	:	0.71 kg/h (High Flame) & 0.352 kg/h (Low Flame)
Daya / Tegangan / Plug	:	450 W / 240 V / 10 A (Panjang kabel: 2 m)
Suhu Maksimum	:	320°C
Suhu Operasi	:	0 – 40°C
Kelembapan Maksimum	:	95% Tanpa kondensasi
Kecepatan Conveyor	:	1.45 – 30 min
Lebar Conveyor	:	1070 mm
Kedalaman Konveyor	:	400 mm
Air Exchange	:	31 m ³ /h
Berat	:	115 kg

DIMENSI:

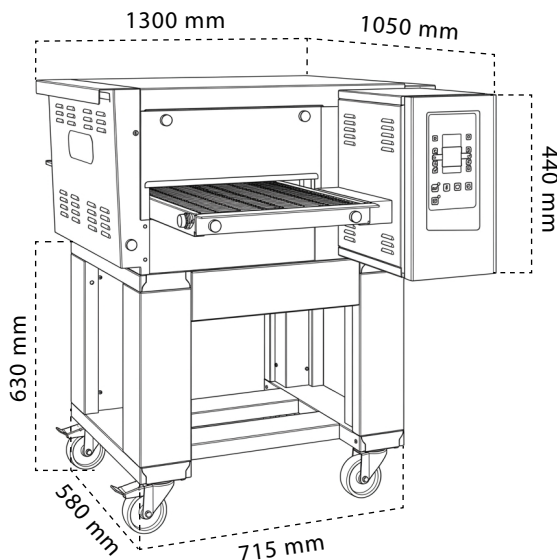

Teknologi Impingement

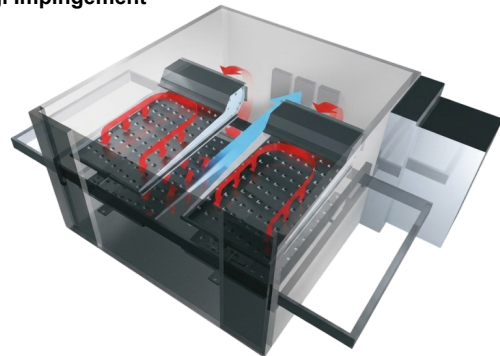

- Tingkat kebisingan sangat rendah pada sistem conveyor mesh dan motor ventilasi.
- Teknologi impingement udara terbaru memungkinkan pemanasan dan pemasakan cepat untuk berbagai jenis makanan dengan hasil yang konsisten setiap saat.
- Jet udara panas turbulen bertekanan tinggi menjangkau seluruh bagian oven, menghasilkan performa pemasakan yang optimal setiap waktu.

PT MULTI FLASHINDO KARISMA

□ JAKARTA (Head Office)

Jl. Hayam Wuruk 114 Blok A No. 4
Maphar, Jakarta - Indonesia 11160
Telepon : +62 21 626 8758
Whatsapp : +62 811 1210 6803
Email : sales.dept@mfk.co.id

□ SURABAYA

Ruko Royal Crown Palace RA 2
Jl. H. Anwar Hamzah, Kp. Baru, Tambakoso,
Kec. Waru, Kab. Sidoarjo, Jawa Timur 61256
Telepon : +62 31 3592 9091
Whatsapp : +62 811 1210 6803
Email : sales.sby@mfk.co.id

□ BALI

Jl. Sunset Road No.108 b, Kec. Kuta
Kel. Badung, Bali - Indonesia 80361
Telepon : +62 361 934 2633
Whatsapp : +62 811 1210 6803
Email : sales.bali@mfk.co.id

□ SERVICE CENTER

JL. Kamal Raya No.9 Unit B. RT 01/ RW 06
Tegal Alur, Cengkareng - Indonesia 11820
Telepon : +62 21 5595 2523
Whatsapp : +62 811 9144 614
Email : service.center@mfk.co.id





06/40 GAS/MC DIG

SYNTHESIS GAS IMPINGMENT CONVEYOR OVEN 16 INCH



Kontrol

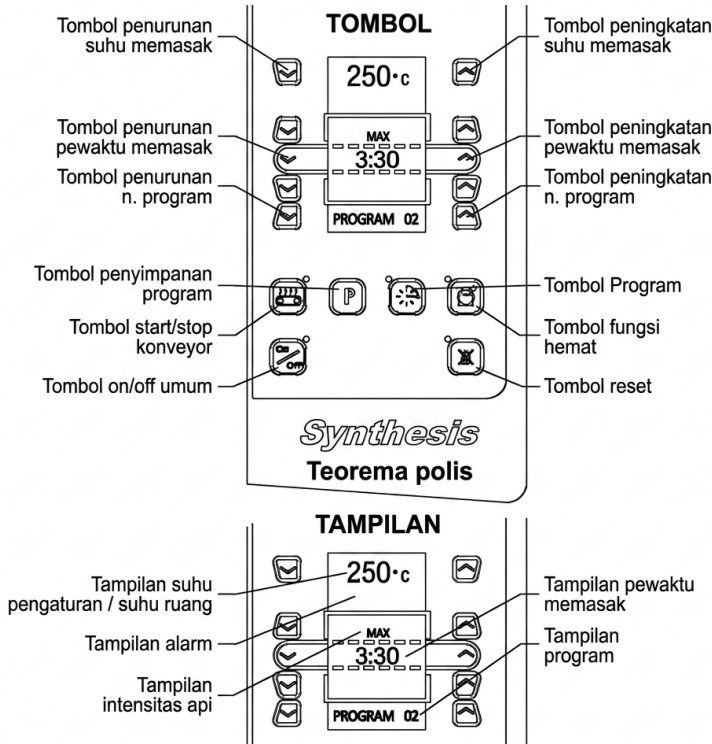

Temperatur:

- Sistem BRP (power regulation) mencapai suhu kerja dalam 20 menit
- Sistem deteksi suhu seimbang yang dikendalikan oleh dual oven probes
- Suhu pemasakan maksimum hingga 320°C

Control board canggih secara otomatis mengatur:

- Konsumsi energi melalui kontrol flame minimum/maksimum secara elektronik yang berkontribusi pada penghematan
- Intensitas pemasakan untuk menjaga performa pada suhu serendah mungkin

Dapat dikustomisasi dan diprogram hingga:

- 10 program dengan temperatur dan waktu yang berbeda
- 2 auto start per hari dengan program yang dipilih

Fungsi Economy memungkinkan:

- Oven menjaga suhu lebih rendah saat tidak aktif dibandingkan saat beroperasi.
- Fitur ini membantu menghemat energi dan biaya. Selain itu, fungsi ini juga mengontrol pergerakan konveyor wire mesh, sehingga memiliki fungsi ganda selain pengaturan suhu

Conveyor:

- Kecepatan konveyor dapat diatur hingga berhenti total. Indikator garis pada display bergerak dari atas ke bawah untuk mensimulasikan pergerakan konveyor

DAPAT DITUMPUK:

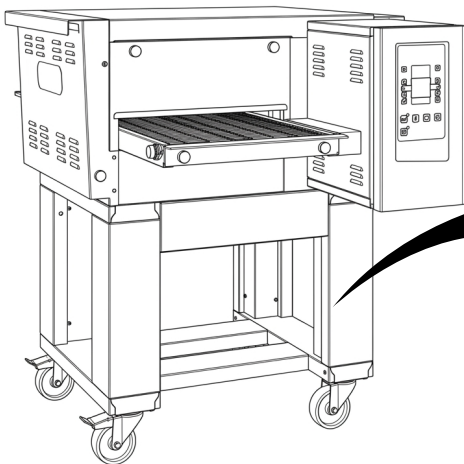

Dengan lebar konveyor 16 inci, unit ini mendukung sistem produksi kontinu (continuous cooking) dan dapat ditumpuk hingga 3 tingkat (triple stackable) untuk mengoptimalkan kapasitas tanpa membutuhkan banyak ruang. Desainnya kokoh, efisien energi, dan cocok untuk operasional dapur profesional dengan volume tinggi.

PT MULTI FLASHINDO KARISMA

□ JAKARTA (Head Office)

Jl. Hayam Wuruk 114 Blok A No. 4
Maphar, Jakarta - Indonesia 11160
Telepon : +62 21 626 8758
Whatsapp : +62 811 1210 6803
Email : sales.dept@mfk.co.id

□ SURABAYA

Ruko Royal Crown Palace RA 2
Jl. H. Anwar Hamzah, Kp. Baru, Tambakoso,
Kec. Waru, Kab. Sidoarjo, Jawa Timur 61256
Telepon : +62 31 3592 9091
Whatsapp : +62 811 1210 6803
Email : sales.sby@mfk.co.id

□ BALI

Jl. Sunset Road No.108 b, Kec. Kuta
Kel. Badung, Bali - Indonesia 80361
Telepon : +62 361 934 2633
Whatsapp : +62 811 1210 6803
Email : sales.bali@mfk.co.id

□ SERVICE CENTER

Jl. Kamal Raya No.9 Unit B. RT 01/ RW 06
Tegal Alur, Cengkareng - Indonesia 11820
Telepon : +62 21 5595 2523
Whatsapp : +62 811 9144 614
Email : service.center@mfk.co.id