



# GKR-1B

## GAS KWALI RANGE

**JCOOK**

### GAS KWALI RANGE

MODEL: **GKR-1B**

Unit ini merupakan gas kwali range berbasis sistem pembakaran gas dengan mekanisme pemanasan langsung menggunakan burner dan cast iron ring untuk mendukung proses memasak suhu tinggi.

Dilengkapi dengan sistem kontrol manual berbasis knob untuk pengaturan intensitas api serta dilengkapi water inlet dan faucet untuk mendukung operasional memasak secara kontinu. Sistem drain terintegrasi memungkinkan pembuangan air secara langsung.

Dirancang untuk aplikasi dapur komersial, khususnya restoran Asian cuisine, dengan kebutuhan memasak cepat seperti stir fry, boiling, dan soup preparation.

#### FITUR:

- Gas-fired burner system untuk pemanasan langsung
- Cast iron wok ring untuk distribusi panas
- Manual control knob untuk pengaturan api
- Integrated water inlet system
- Swivel faucet mounted on backsplash
- Drain outlet system untuk pembuangan air
- Back splash structure terintegrasi
- Adjustable leveling feet
- Open frame structure untuk akses operasional
- Sistem pembakaran berbasis gas
- Konfigurasi single wok chamber
- Sistem pipa air terintegrasi untuk suplai air



#### PT MULTI FLASHINDO KARISMA



##### □ JAKARTA (Head Office)

Jl. Hayam Wuruk 114 Blok A No. 4  
Maphar, Jakarta - Indonesia 11160  
Telepon : +62 21 626 8758  
Whatsapp : +62 811 1210 6803  
Email : sales.dept@mfk.co.id

##### □ SURABAYA

Ruko Royal Crown Palace RA 2  
Jl. H. Anwar Hamzah, Kp. Baru, Tambakoso,  
Kec. Waru, Kab. Sidoarjo, Jawa Timur 61256  
Telepon : +62 31 3592 9091  
Whatsapp : +62 811 1210 6803  
Email : sales.sby@mfk.co.id

##### □ BALI

Jl. Sunset Road No.108 B, Kec. Kuta  
Kel. Badung, Bali - Indonesia 80361  
Telepon : +62 361 934 2633  
Whatsapp : +62 811 1210 6803  
Email : sales.bali@mfk.co.id

##### □ SERVICE CENTER

Jl. Kamal Raya No.9 Unit B, RT 01/ RW 06  
Tegal Alur, Cengkareng - Indonesia 11820  
Telepon : +62 21 5595 2523  
Whatsapp : +62 811 9144 614  
Email : service.center@mfk.co.id



# GKR-1B

## GAS KWALI RANGE

**SPESIFIKASI:**

| MODEL: GKR-1B         |                           |
|-----------------------|---------------------------|
| Dimensi ( p x l x t ) | : 750 x 800 x 800/1200 mm |
| Konsumsi Gas          | : 36,6 kW / Hr            |
| Koneksi Gas           | : 1/2 inch                |
| Saluran Masuk Air     | : 1/2 inch                |
| Saluran Pembuangan    | : 1 inch                  |
| Berat                 | : 65 kg                   |

**DIMENSI:**

TAMPAK ATAS SERONG

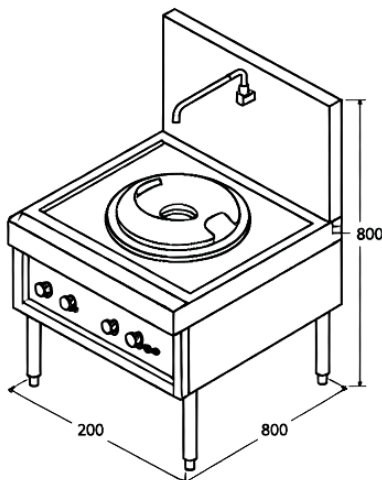

TAMPAK SAMPING

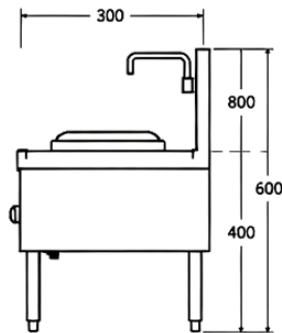

TAMPAK DEPAN

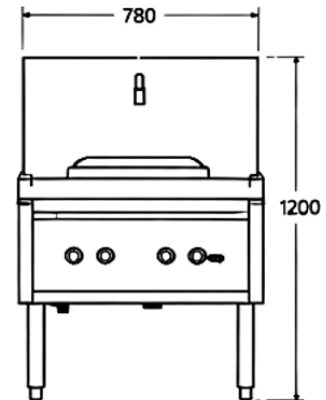
**PT MULTI FLASHINDO KARISMA****JAKARTA (Head Office)**

Jl. Hayam Wuruk 114 Blok A No. 4  
Maphar, Jakarta - Indonesia 11160  
Telepon : +62 21 626 8758  
Whatsapp : +62 811 1210 6803  
Email : sales.dept@mfk.co.id

**SURABAYA**

Ruko Royal Crown Palace RA 2  
Jl. H. Anwar Hamzah, Kp. Baru, Tambakoso,  
Kec. Waru, Kab. Sidoarjo, Jawa Timur 61256  
Telepon : +62 31 3592 9091  
Whatsapp : +62 811 1210 6803  
Email : sales.sby@mfk.co.id

**BALI**

Jl. Sunset Road No.108 B, Kec. Kuta  
Kel. Badung, Bali - Indonesia 80361  
Telepon : +62 361 934 2633  
Whatsapp : +62 811 1210 6803  
Email : sales.bali@mfk.co.id

**SERVICE CENTER**

Jl. Kamal Raya No.9 Unit B. RT 01/ RW 06  
Tegal Alur, Cengkareng - Indonesia 11820  
Telepon : +62 21 5595 2523  
Whatsapp : +62 811 9144 614  
Email : service.center@mfk.co.id