



MLHM15B

SPIRAL MIXER

meichu 美厨

SPIRAL MIXER

MODEL: **MLHM15B**

Unit ini merupakan spiral mixer berbasis sistem elektrik dengan mekanisme pencampuran menggunakan spiral hook dan rotating bowl untuk menghasilkan proses mixing adonan yang konsisten.

Dilengkapi dengan sistem kontrol panel berbasis tombol yang memungkinkan pengoperasian sederhana dengan pengaturan kecepatan hook dua tingkat (fast & slow). Sistem pulley drive terintegrasi dengan overload protection untuk menjaga kestabilan operasional.

Dirancang untuk aplikasi bakery dan dapur komersial dengan kebutuhan produksi skala kecil hingga menengah, khususnya untuk pengolahan adonan roti dan sejenisnya.

Fitur:

- Sistem pencampuran spiral dengan mekanisme bowl berputar
- Operasi hook dua kecepatan (fast & slow)
- Sistem kontrol panel tombol (computer panel)
- Sistem perlindungan beban berlebih (overload protection)
- Pelindung bowl berbahan stainless steel
- Desain hook heavy-duty untuk pencampuran intensif
- Sistem transmisi pulley drive
- Desain saklar power eksternal
- Bowl berbahan stainless steel
- Konfigurasi bowl tetap (fixed bowl)
- Struktur pelindung terintegrasi untuk keamanan
- Sistem mekanis untuk stabilitas operasional



PT MULTI FLASHINDO KARISMA



□ JAKARTA (Head Office)

Jl. Hayam Wuruk 114 Blok A No. 4
Maphar, Jakarta - Indonesia 11160
Telepon : +62 21 626 8758
Whatsapp : +62 811 1210 6803
Email : sales.dept@mfk.co.id

□ SURABAYA

Ruko Royal Crown Palace RA 2
Jl. H. Anwar Hamzah, Kp. Baru, Tambakoso,
Kec. Waru, Kab. Sidoarjo, Jawa Timur 61256
Telepon : +62 31 3592 9091
Whatsapp : +62 811 1210 6803
Email : sales.sby@mfk.co.id

□ BALI

Jl. Sunset Road No.108 B, Kec. Kuta
Kel. Badung, Bali - Indonesia 80361
Telepon : +62 361 934 2633
Whatsapp : +62 811 1210 6803
Email : sales.bali@mfk.co.id

□ SERVICE CENTER

Jl. Kamal Raya No.9 Unit B. RT 01/ RW 06
Tegal Alur, Cengkareng - Indonesia 11820
Telepon : +62 21 5595 2523
Whatsapp : +62 811 9144 614
Email : service.center@mfk.co.id



www.mfk.co.id
FOOD SERVICE EQUIPMENT & SUPPLIES

MLHM15B

SPIRAL MIXER

meichu 美厨®

SPESIFIKASI:

MODEL: MLHM15B		
Dimensi (p x l x t)	:	490 × 890 × 1030 mm
Volume	:	30 Liter
Daya (Hook)	:	1.1 / 2.2 kW
Daya (Bowl)	:	0.55 kW
Tegangan / Frekuensi	:	380 V / 50 Hz
Kecepatan Hook (Fast)	:	285 rpm
Kecepatan Hook (Slow)	:	142.5 rpm
Kecepatan Bowl	:	23 rpm
Berat	:	225 kg

DIMENSI:

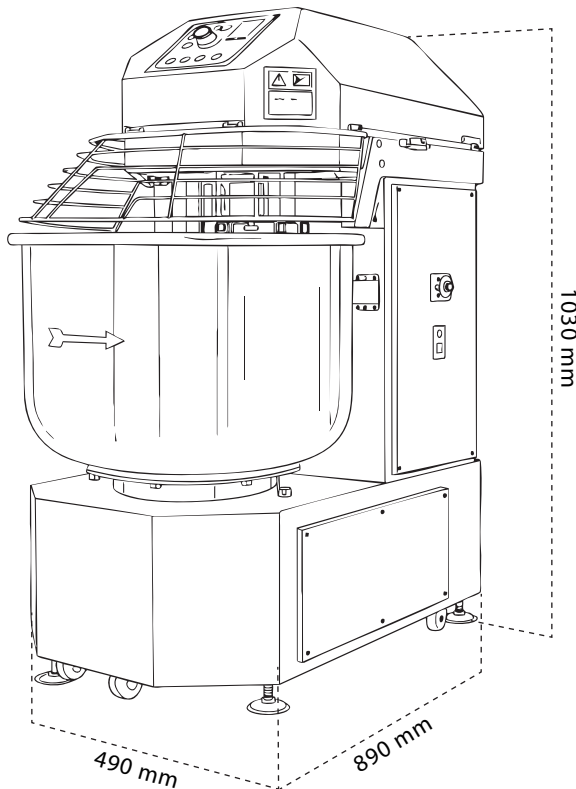

PT MULTI FLASHINDO KARISMA



□ **JAKARTA (Head Office)**
Jl. Hayam Wuruk 114 Blok A No. 4
Maphar, Jakarta - Indonesia 11160
Telepon : +62 21 626 8758
Whatsapp : +62 811 1210 6803
Email : sales.dept@mfk.co.id

□ **SURABAYA**
Ruko Royal Crown Palace RA 2
Jl. H. Anwar Hamzah, Kp. Baru, Tambakoso,
Kec. Waru, Kab. Sidoarjo, Jawa Timur 61256
Telepon : +62 31 3592 9091
Whatsapp : +62 811 1210 6803
Email : sales.sby@mfk.co.id

□ **BALI**
Jl. Sunset Road No.108 B, Kec. Kuta
Kel. Badung, Bali - Indonesia 80361
Telepon : +62 361 934 2633
Whatsapp : +62 811 1210 6803
Email : sales.bali@mfk.co.id

□ **SERVICE CENTER**
Jl. Kamal Raya No.9 Unit B. RT 01/ RW 06
Tegal Alur, Cengkareng - Indonesia 11820
Telepon : +62 21 5595 2523
Whatsapp : +62 811 9144 614
Email : service.center@mfk.co.id