



**IRV 30**  
(ELECTRIC SERIES)

MODEL: **IRV 30**



**KELEBIHAN PENGATUR KECEPATAN**

Mixer spiral Prismafood IRV adalah peralatan ideal untuk pizzeria, toko roti, dan keluarga. Model ini dilengkapi dengan pengatur kecepatan untuk mencampur adonan dengan hidrasi rendah dan tinggi. Bentuk spiral khusus memungkinkan untuk mendapatkan adonan yang tercampur sempurna dalam beberapa menit. .

**FITUR:**

- **Pengatur kecepatan:** Memungkinkan Anda untuk mengatur kecepatan pencampuran sesuai dengan jenis adonan.
- **Mangkuk, spiral, kolom tengah, dan pelindung terbuat dari stainless steel:** Menjamin kebersihan dan daya tahan peralatan.
- **Gearbox terbuat dari gearmotor penangas minyak:** Memberikan pengoperasian yang halus dan tahan lama.
- **Semua peralatan dilengkapi pemecah adonan:** Membantu me mecah adonan yang kental menjadi lebih halus.
- **Kapasitas 25 kg:** Cocok untuk penggunaan di dapur komersial maupun rumahan.
- **Kepala dapat dinaikkan & mangkuk dapat dilepas:** Memudahkan pembersihan dan pemindahan adonan.
- **Timer:** Membantu Anda mengatur waktu pencampuran dengan akurat.
- **Dilengkapi roda:** Memudahkan pemindahan mixer.
- **Tersedia motor khusus 60Hz berdasarkan permintaan:** Cocok untuk daerah dengan listrik 60Hz.



**PT MULTI FLASHINDO KARISMA**

**JAKARTA:**

Jl. Hayam Wuruk 114 Blok A No.4,  
Maphar. Jakarta - Indonesia 11160  
Phone: +62 21 626 8758  
Whatsapp: +62 811 9144 617  
Email: sales.dept@mfk.co.id

**SURABAYA:**

Jl. Saroni Jiwo No.4, Prapen  
Surabaya - Indonesia 60299  
Phone: +62 31 847 1460  
Whatsapp: +62 811 9611 2726  
Email: surabaya@mfk.co.id

**BALI:**

Jl. Sunset Road No.108b, Kec. Kuta  
Kab. Badung. Bali - Indonesia 80361  
Phone: +62 361 934 2633  
Whatsapp: +62 811-1992-5492  
Email: sales.bali@mfk.co.id

**SERVICE CENTER:**

Jl. Kamal Raya No.9 Unit G. RT01/ RW06  
Tegal Alur. Cengkareng - Indonesia 11820  
Phone: +62 21 2255 3967  
Whatsapp: +62 811 9144 614  
Email: service.center@bumi.group



## SPESIFIKASI:

MODEL	KAPASITAS ADONAN	BERAT ADONAN	KAPASITAS MANGKOK ADONAN	POWER	DIAMETER MANGKOK ADONAN	BERAT	DIMENSI (P x L x T)
IRV 30	88 Kg / Jam	24 Kg	32 liter	1100 Watt / 1 phase	Ø 400 mm	62 Kg	435 x 750 x 810 mm

## DIMENSI:

### IRV 30 Spiral Mixer

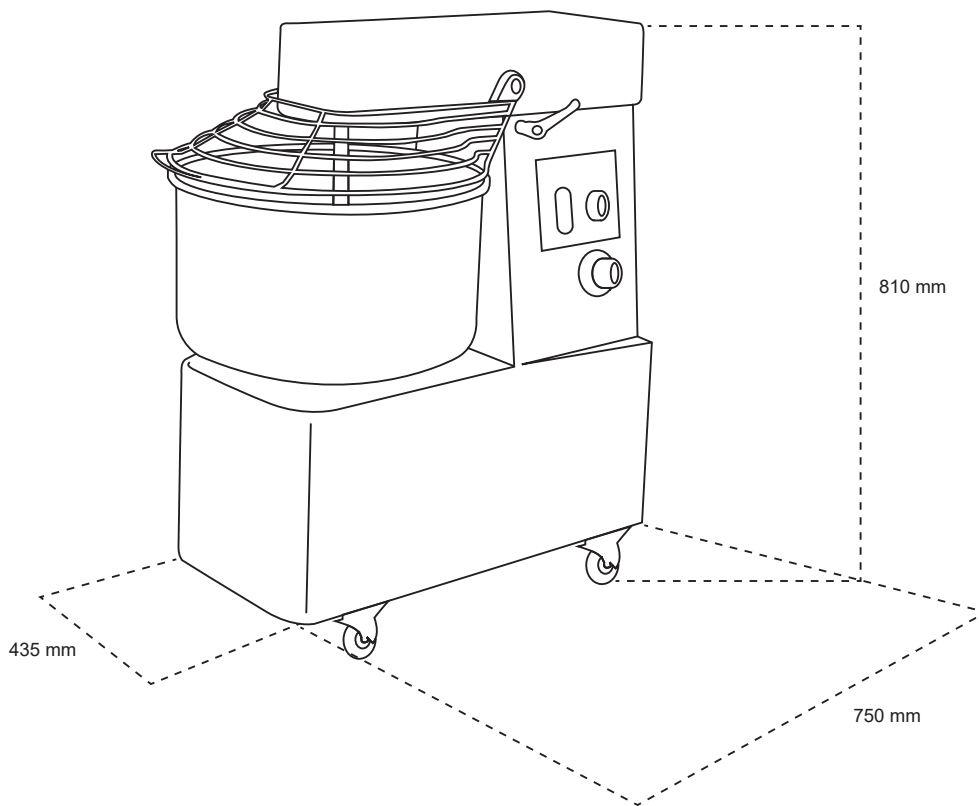

## PT MULTI FLASHINDO KARISMA

### □ JAKARTA:

Jl. Hayam Wuruk 114 Blok A No.4,  
Maphar. Jakarta - Indonesia 11160  
Phone: +62 21 626 8758  
Whatsapp: +62 811 9144 617  
Email: sales.dept@mfk.co.id

### □ SURABAYA:

Jl. Saroni Jiwo No.4, Prapen  
Surabaya - Indonesia 60299  
Phone: +62 31 847 1460  
Whatsapp: +62 811 9611 2726  
Email: surabaya@mfk.co.id

### □ BALI:

Jl. Sunset Road No.108b, Kec. Kuta  
Kab. Badung. Bali - Indonesia 80361  
Phone: +62 361 934 2633  
Whatsapp: +62 811-1992-5492  
Email: sales.bali@mfk.co.id

### □ SERVICE CENTER:

Jl. Kamal Raya No.9 Unit G. RT01/ RW06  
Tegal Alur. Cengkareng - Indonesia 11820  
Phone: +62 21 2255 3967  
Whatsapp: +62 811 9144 614  
Email: service.center@bumi.group