



IBT 20
(ELECTRIC SERIES)

MODEL: **IBT 20**



KOKOH DAN HANDAL

Mixer spiral adalah peralatan ideal untuk pizzeria, bakery, dan keluarga. Bentuk spiral yang khusus memungkinkan adonan tercampur sempurna hanya dalam beberapa menit. Mangkuk, spiral, kolom tengah, dan pelindung terbuat dari stainless steel. Gearbox terbuat dari gearmotor penangas minyak. Semua peralatan dilengkapi dengan pemecah adonan. Mixer dapat dilengkapi dengan motor single phase (lini IBM) atau three phase (lini IBT). Tersedia dua kecepatan untuk motor three phase berdasarkan permintaan. Tegangan Khusus juga tersedia berdasarkan permintaan.

Mixer spiral Prismafood ideal untuk menghasilkan adonan tercampur sempurna hanya dalam beberapa menit. Mixer ini merupakan elemen penting untuk pizzeria, restoran, dan bakery. Tersedia dalam dua versi, dengan kepala dan mangkuk tetap atau dengan kepala atas yang dapat dinaikkan dan mangkuk yang dapat dilepas, mixer spiral memiliki struktur yang kokoh dan ringkas. Dilengkapi dengan timer dan roda sebagai standar, mixer ini memiliki beberapa elemen yang seluruhnya terbuat dari stainless steel, seperti mangkuk, spiral, kolom tengah, dan pelindung, serta sistem transmisi dengan gear motor penangas minyak.

FITUR:

- Dilengkapi pelindung pengaman yang dapat dinaikkan.
- Versi dengan cover top yang dapat dinaikkan dan mangkuk yang dapat dilepas.
- Mangkuk, spiral, kolom tengah, dan pelindung terbuat dari stainless steel.
- Semua peralatan dilengkapi dengan pemecah adonan.
- Telah dilengkapi dengan roda.
- Disain yang cocok untuk Pizzeria, bakery, dan keluarga.
- Siapkan adonan dengan persentase hidrasi hingga 85%.
- Telah dilengkapi dengan indikator timer.
- Motor dua kecepatan tersedia berdasarkan permintaan.



PT MULTI FLASHINDO KARISMA

JAKARTA:

Jl. Hayam Wuruk 114 Blok A No.4,
Maphar. Jakarta - Indonesia 11160
Phone: +62 21 626 8758
Whatsapp: +62 811 9144 617
Email: sales.dept@mfk.co.id

SURABAYA:

Jl. Saroni Jiwo No.4, Prapen
Surabaya - Indonesia 60299
Phone: +62 31 847 1460
Whatsapp: +62 811 9611 2726
Email: surabaya@mfk.co.id

BALI:

Jl. Sunset Road No.108b, Kec. Kuta
Kab. Badung. Bali - Indonesia 80361
Phone: +62 361 934 2633
Whatsapp: +62 811-1992-5492
Email: sales.bali@mfk.co.id

SERVICE CENTER:

Jl. Kamal Raya No.9 Unit G. RT01/ RW06
Tegal Alur. Cengkareng - Indonesia 11820
Phone: +62 21 2255 3967
Whatsapp: +62 811 9144 614
Email: service.center@bumi.group



SPESIFIKASI:

| MODEL | KAPASITAS ADONAN | BERAT ADONAN | KAPASITAS MANGKOK ADONAN | POWER | DIAMETER MANGKOK ADONAN | BERAT | DIMENSI (P x L x T) |
|--------|------------------|--------------|--------------------------|--------------------|-------------------------|-------|---------------------|
| IBT 20 | 56 Kg / Jam | 16 Kg | 22 liter | 750 Watt / 3 phase | Ø 360 mm | 62 Kg | 385 x 670 x 725 mm |

DIMENSI:

IBT 20 Spiral Mixer

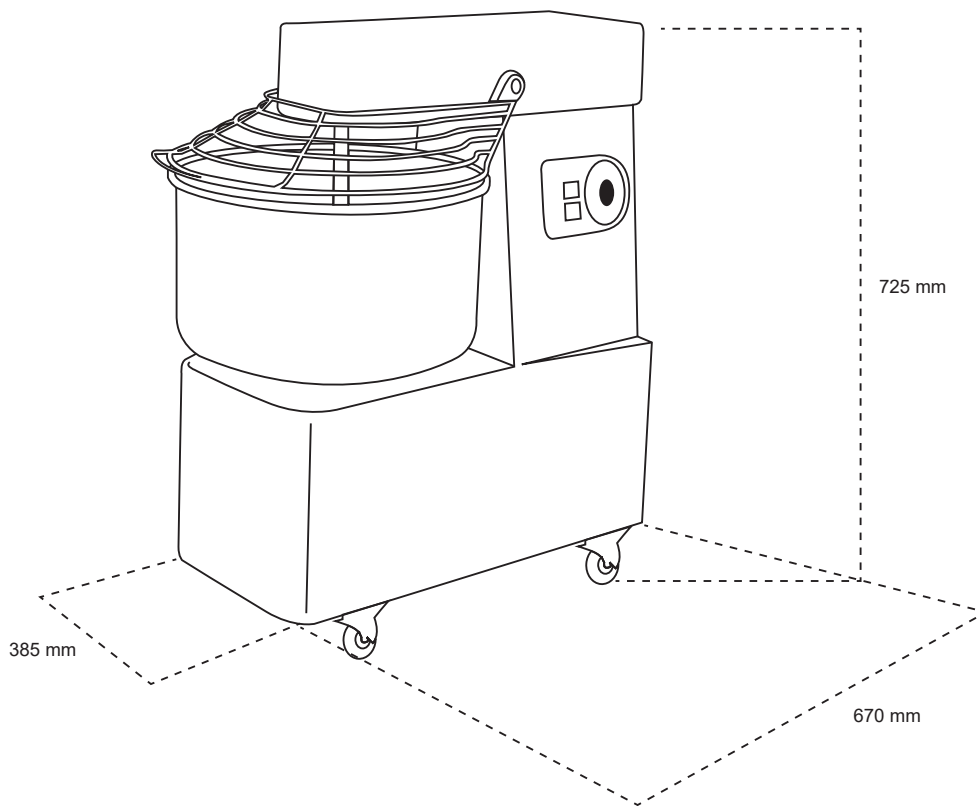

PT MULTI FLASHINDO KARISMA

□ JAKARTA:

Jl. Hayam Wuruk 114 Blok A No.4,
Maphar. Jakarta - Indonesia 11160
Phone: +62 21 626 8758
Whatsapp: +62 811 9144 617
Email: sales.dept@mfk.co.id

□ SURABAYA:

Jl. Saroni Jiwo No.4, Prapen
Surabaya - Indonesia 60299
Phone: +62 31 847 1460
Whatsapp: +62 811 9611 2726
Email: surabaya@mfk.co.id

□ BALI:

Jl. Sunset Road No.108b, Kec. Kuta
Kab. Badung. Bali - Indonesia 80361
Phone: +62 361 934 2633
Whatsapp: +62 811-1992-5492
Email: sales.bali@mfk.co.id

□ SERVICE CENTER:

Jl. Kamal Raya No.9 Unit G. RT01/ RW06
Tegal Alur. Cengkareng - Indonesia 11820
Phone: +62 21 2255 3967
Whatsapp: +62 811 9144 614
Email: service.center@bumi.group