



**PIRA-50 LUX**  
(CHARCOAL OVEN)



**MODEL: PIRA-50 LUX**  
(Charcoal Oven Glass Door)

Pira Charcoal Ovens adalah kombinasi elegan dari arang briket bahan bakar padat dan oven dalam satu paket. Memiliki sistem peredam ganda yang membantu meminimalkan konsumsi arang sekaligus memungkinkan unit mempertahankan suhu memasak yang tinggi untuk waktu yang lama. Serta dilengkapi dengan rak panggangan yang dapat disesuaikan yang memungkinkan memasak daging dan sayuran secara bersamaan di dalam oven. Sangat direkomendasikan untuk aplikasi bisnis Steak Houses, Artisan Bistro, Tapas Cafes dan Kitchent Profesional.

**FITUR:**

- Oven Charcoal berkualitas tinggi dengan harga kompetitif.
- Kapasitas grill mampu memasak hingga 30 kg/jam.
- Material body terbuat dari baja dengan kualitas terbaik mampu menahan panas.
- Dilengkapi dengan sistem pendingin *Piracold* yang menjaga suhu body eksternal tetap aman disentuh saat unit digunakan.
- Dilengkapi termometer dengan akurasi yg tinggi.
- Cocok dengan semua jenis arang dan diaplikasikan untuk semua makanan khususnya daging, unggas, ikan, dan sayuran.
- Dilengkapi dengan teknologi *Air Flow Regulator*.
- Unit telah dilengkapi dengan *Arsh Collector*, berfungsi untuk menampung sisah abu pembakaran.
- Unit telah dilengkapi dengan *Grease Collector*, berfungsi untuk menampung sisa-sisa minyak pada hidangan.

**AKSESORIS PENUNJANG (BAWAAN)**



**AKSESORIS TAMBAHAN**



**PT MULTI FLASHINDO KARISMA**

**JAKARTA:**

Jl. Hayam Wuruk 114 Blok A No.4,  
Maphar. Jakarta - Indonesia 11160  
Phone: +62 21 626 8758  
Whatsapp: +62 811 9144 617  
Email: sales.dept@mfk.co.id

**SURABAYA:**

Jl. Saroni Jiwo No.4, Prapen  
Surabaya - Indonesia 60299  
Phone: +62 31 847 1460  
Whatsapp: +62 811 9611 2726  
Email: surabaya@mfk.co.id

**BALI:**

Jl. Sunset Road No.108b, Kec. Kuta  
Kab. Badung. Bali - Indonesia 80361  
Phone: +62 361 934 2633  
Whatsapp: +62 811-1992-5492  
Email: sales.bali@mfk.co.id

**SERVICE CENTER:**

Jl. Kamal Raya No.9 Unit G. RT01/ RW06  
Tegal Alur. Cengkareng - Indonesia 11820  
Phone: +62 21 2255 3967  
Whatsapp: +62 811 9144 614  
Email: service.center@bumi.group



**SPESIFIKASI:**

MODEL: PIRA-50 LUX (Charcoal Oven Glass Door)		
Dimensi ( p x l x t )	:	500 × 613 × 550 mm
Kapasitas Produksi	:	30 Kg/Jam
Kapasitas Arang	:	2 Kg
Kapasitas Tray	:	1 Tray
Temperatur Memasak	:	750 °C (Max)
Berat	:	101 Kg

**DIMENSI:**

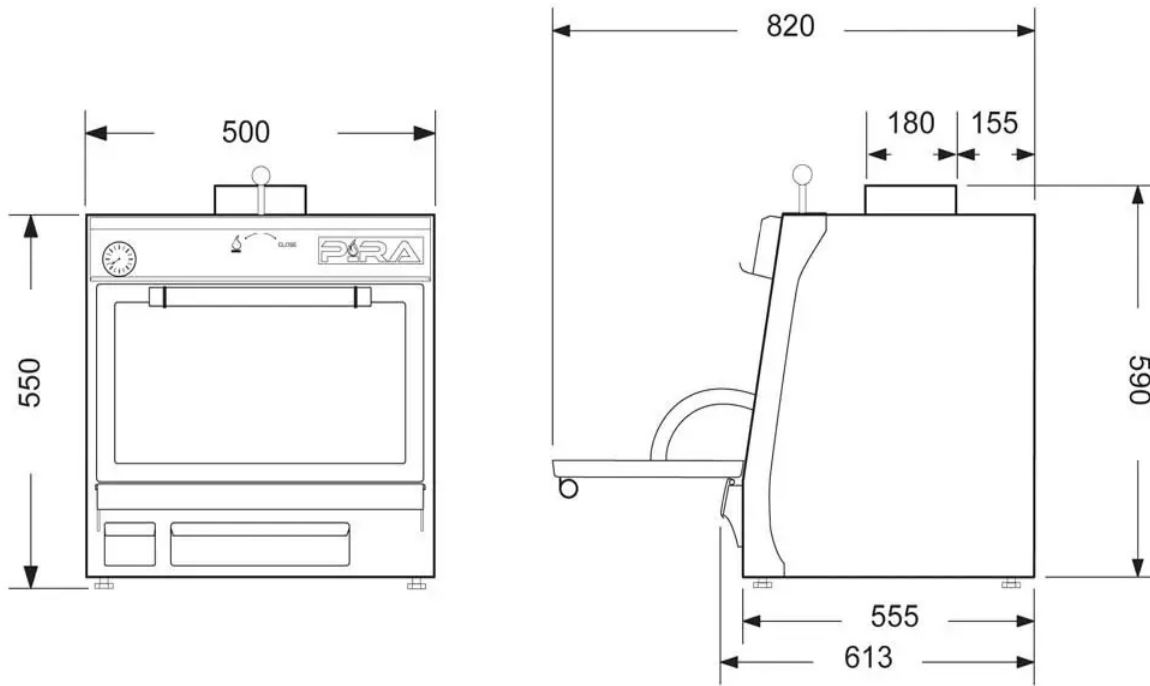

**PT MULTI FLASHINDO KARISMA**

**JAKARTA:**

Jl. Hayam Wuruk 114 Blok A No.4,  
Maphar. Jakarta - Indonesia 11160  
Phone: +62 21 626 8758  
Whatsapp: +62 811 9144 617  
Email: sales.dept@mfk.co.id

**SURABAYA:**

Jl. Saroni Jiwo No.4, Prapen  
Surabaya - Indonesia 60299  
Phone: +62 31 847 1460  
Whatsapp: +62 811 9611 2726  
Email: surabaya@mfk.co.id

**BALI:**

Jl. Sunset Road No.108b, Kec. Kuta  
Kab. Badung. Bali - Indonesia 80361  
Phone: +62 361 934 2633  
Whatsapp: +62 811-1992-5492  
Email: sales.bali@mfk.co.id

**SERVICE CENTER:**

Jl. Kamal Raya No.9 Unit G. RT01/ RW06  
Tegal Alur. Cengkareng - Indonesia 11820  
Phone: +62 21 2255 3967  
Whatsapp: +62 811 9144 614  
Email: service.center@bumi.group