



# MODULAR TUNNEL PIZZA OVEN COMPACT



## MODULAR TUNNEL PIZZA OVEN COMPACT SERI ELEKTRIK (SYNTHESIS LINE)

MODEL: **SYNTHESIS 05/40 E COMPACT**



Teknologi Air Impingement.

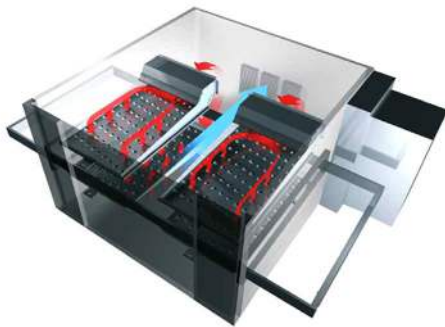

**Hasil Maksimal:** Jet udara panas turbulen menyelimuti seluruh bagian oven, memastikan hasil luar biasa setiap saat.  
**Operasi Senyap:** Sistem konveyor mesh dan motor ventilasi dirancang untuk menghasilkan kebisingan minimum.

Zanolli adalah brand asal Italia yang berdiri sejak tahun 1952 dan telah memproduksi oven dan mesin untuk penggunaan profesional atau komersial. Seri Synthesis 05/40 E Compact merupakan model conveyor kompak dari seri Synthesis, dirancang khusus untuk efisiensi tinggi dan kemudahan operasional dalam berbagai aplikasi memasak, seperti pizza, roti, dan makanan cepat saji lainnya.

### FITUR:

- Terbuat dari baja tahan karat.
- Mudah dibersihkan dan higienis.
- Sistem pendingin menjaga bagian luar oven tetap dingin saat disentuh.
- Konstruksi kokoh dengan komponen tahan lama.
- Dapat ditumpuk hingga 3 unit.
- Operasi konveyor dan ventilasi tidak berisik.
- Teknologi udara panas terbaru untuk pemanasan dan memasak cepat yang merata.
- Udara panas menyeluruh menghasilkan hasil konsisten.
- Sistem BRP mencapai suhu kerja dalam 20 menit.
- Deteksi suhu akurat dengan dua sensor oven.
- Suhu memasak hingga 320 °C.
- Stand kokoh tersedia sebagai opsi tambahan.



### PT MULTI FLASHINDO KARISMA

#### □ JAKARTA:

Jl. Hayam Wuruk 114 Blok A No.4,  
Maphar. Jakarta - Indonesia 11160  
Phone: +62 21 626 8758  
Whatsapp: +62 811 9144 617  
Email: sales.dept@mfk.co.id

#### □ SURABAYA:

Jl. Saroni Jiwo No.4, Prapen  
Surabaya - Indonesia 60299  
Phone: +62 31 847 1460  
Whatsapp: +62 811 9611 2726  
Email: surabaya@mfk.co.id

#### □ BALI:

Jl. Sunset Road No.108b, Kec. Kuta  
Kab. Badung. Bali - Indonesia 80361  
Phone: +62 361 934 2633  
Whatsapp: +62 811-1992-5492  
Email: sales.bali@mfk.co.id

#### □ SERVICE CENTER:

Jl. Kamal Raya No.9 Unit G. RT01/ RW06  
Tegal Alur. Cengkareng - Indonesia 11820  
Phone: +62 21 2255 3967  
Whatsapp: +62 811 9144 614  
Email: service.center@bumi.group



# MODULAR TUNNEL PIZZA OVEN COMPACT



## SPESIFIKASI:

KATEGORI	SYNTHESIS 05 / 40 E COMPACT
Dimensi (p x l x t)	1279 x 800 x 390 + 135 Legs mm
Internal Dimensi (p x l x t)	570 x 400 x 90 mm
Power	6.3 kW
Diameter Pizza	ø 30 cm
Max. Temperature	320°C
Speed Conveyor	2:00-30 min or complete halt
Berat	77 Kg

## DIMENSI:

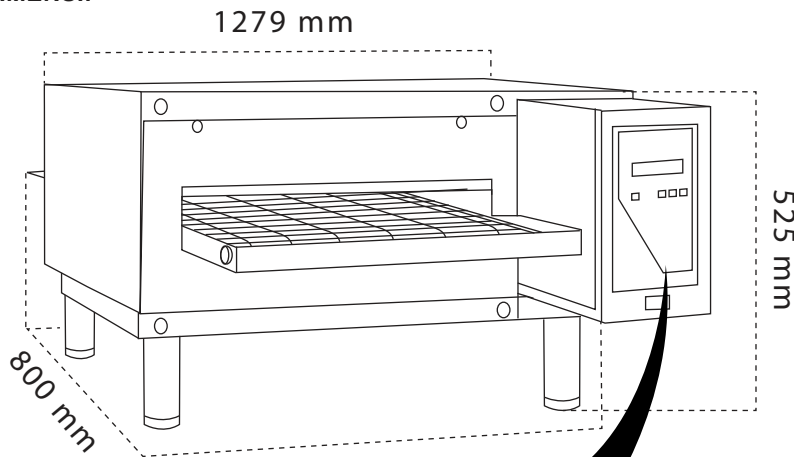

Dapat ditumpuk hingga 3 unit.

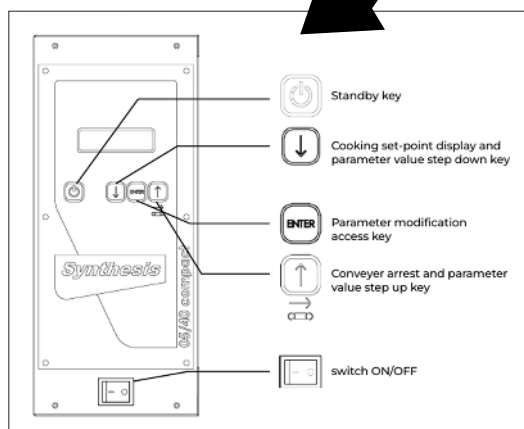

## PT MULTI FLASHINDO KARISMA

### □ JAKARTA:

Jl. Hayam Wuruk 114 Blok A No.4,  
Maphar. Jakarta - Indonesia 11160  
Phone: +62 21 626 8758  
Whatsapp: +62 811 9144 617  
Email: sales.dept@mfk.co.id

### □ SURABAYA:

Jl. Saroni Jiwo No.4, Prapen  
Surabaya - Indonesia 60299  
Phone: +62 31 847 1460  
Whatsapp: +62 811 9611 2726  
Email: surabaya@mfk.co.id

### □ BALI:

Jl. Sunset Road No.108b, Kec. Kuta  
Kab. Badung. Bali - Indonesia 80361  
Phone: +62 361 934 2633  
Whatsapp: +62 811-1992-5492  
Email: sales.bali@mfk.co.id

### □ SERVICE CENTER:

Jl. Kamal Raya No.9 Unit G. RT01/ RW06  
Tegal Alur. Cengkareng - Indonesia 11820  
Phone: +62 21 2255 3967  
Whatsapp: +62 811 9144 614  
Email: service.center@bumi.group