



MESIN VAKUM SEALER INDUSTRI



LINEA SLIDING LINE

MODEL: **CYCLON** (Industrial Vacuum Sealer)



Besser Vacuum Cyclon adalah mesin vacuum packaging industri berkapasitas besar dengan sistem gas flush (MAP), sensor vakum presisi, dan double sealing bar untuk pengemasan cepat dan optimal.

FITUR:

- **Vacuum Sensor:** Program khusus yang memungkinkan pengaturan manual tingkat vakum untuk kontrol lebih presisi dalam proses pengemasan dan menjaga kesegaran produk lebih lama.
- **Double Sealing Bar:** Dilengkapi dengan dua batang las untuk mempercepat proses pengemasan dan memastikan segel yang lebih kuat serta tahan lama.
- **Soft Air Technology:** Pengontrol aliran udara yang mencegah tekanan berlebih pada produk, menjaga bentuk dan kualitas produk yang dikemas.
- **Gas Flush (MAP):** Sistem modifikasi atmosfer yang menyuntikkan gas makanan ke dalam kantong vakum, ideal untuk mengemas produk yang lembut dan mudah hancur tanpa merusak bentuknya.
- **Marinating & Infusion Mode:** Fitur yang mempercepat proses marinasi dengan siklus vakum pendek dan berulang, memungkinkan bumbu meresap lebih cepat ke dalam serat makanan.
- **Industrial Performance:** Didesain untuk penggunaan industri dengan ruang vakum besar, material kokoh, dan sistem kontrol otomatis yang efisien.



PT MULTI FLASHINDO KARISMA

□ JAKARTA:

Jl. Hayam Wuruk 114 Blok A No.4,
Maphar. Jakarta - Indonesia 11160
Phone: +62 21 626 8758
Whatsapp: +62 811 9144 617
Email: sales.dept@mfk.co.id

□ SURABAYA:

Jl. Saroni Jiwo No.4, Prapen
Surabaya - Indonesia 60299
Phone: +62 31 847 1460
Whatsapp: +62 811 9611 2726
Email: surabaya@mfk.co.id

□ BALI:

Jl. Sunset Road No.108b, Kec. Kuta
Kab. Badung. Bali - Indonesia 80361
Phone: +62 361 934 2633
Whatsapp: +62 811-1992-5492
Email: sales.bali@mfk.co.id

□ SERVICE CENTER:

Jl. Kamal Raya No.9 Unit G. RT01/ RW06
Tegal Alur. Cengkareng - Indonesia 11820
Phone: -
Whatsapp: +62 811 9144 614
Email: service.center@mfk.co.id



MESIN VAKUM SEALER INDUSTRI



SPESIFIKASI:

MODEL: CYCLON (Industrial Vacuum Sealer)

Dimensi Produk (p x l x t)	:	1020 x 1260 x 1185 mm
Panjang Batang Las	:	550 mm
Dimensi Ruang Vacuum (p x l x t)	:	700 x 550 x 235 mm
Konsumsi Daya	:	3,0 - 5,0 kW
Tipe Pembungkus	:	Plastik <i>Smooth & Embossed</i>
Berat Total	:	319 Kg

DIMENSI:

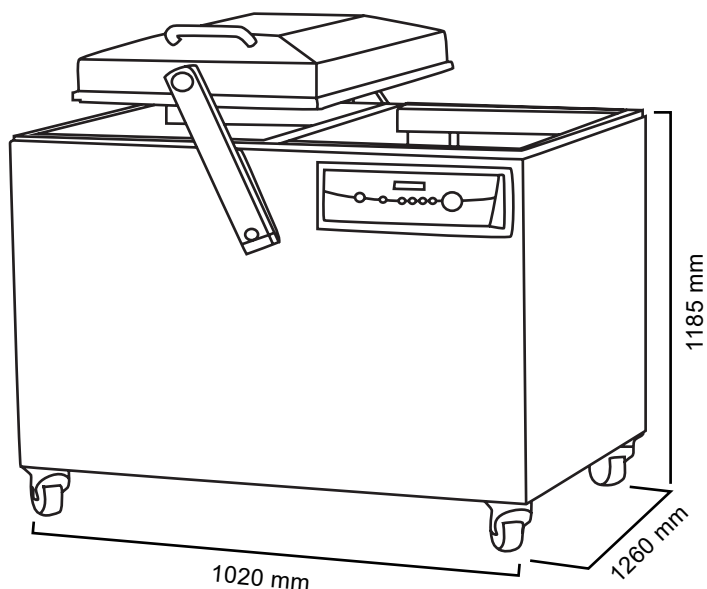

PT MULTI FLASHINDO KARISMA

□ JAKARTA:

Jl. Hayam Wuruk 114 Blok A No.4,
Maphar. Jakarta - Indonesia 11160
Phone: +62 21 626 8758
Whatsapp: +62 811 9144 617
Email: sales.dept@mfk.co.id

□ SURABAYA:

Jl. Saroni Jiwo No.4, Prapen
Surabaya - Indonesia 60299
Phone: +62 31 847 1460
Whatsapp: +62 811 9611 2726
Email: surabaya@mfk.co.id

□ BALI:

Jl. Sunset Road No.108b, Kec. Kuta
Kab. Badung. Bali - Indonesia 80361
Phone: +62 361 934 2633
Whatsapp: +62 811-1992-5492
Email: sales.bali@mfk.co.id

□ SERVICE CENTER:

Jl. Kamal Raya No.9 Unit G. RT01/ RW06
Tegal Alur. Cengkareng - Indonesia 11820
Phone: -
Whatsapp: +62 811 9144 614
Email: service.center@mfk.co.id