



GAS OVEN SINGLE DECK

GAS 4
(GAS SERIES)

MODEL: **GAS 4**



KEHANDALAN ITALIA UNTUK DAPUR PROFESIONAL ANDA
Oven gas Prismafood adalah peralatan penting untuk setiap dapur profesional. Tersedia dalam 3 ukuran untuk menyesuaikan dengan kebutuhan produksi yang berbeda: jam produksi dan konsumsi energi akan ideal untuk dapur Anda.

KEUNGGULAN OVEN GAS PRISMAFOOD:

- **Kehandalan Italia:** Menjamin kualitas dan daya tahan oven.
- **Peningkatan Performa Produksi:** Anda dapat memasak lebih banyak dalam waktu yang lebih singkat.
- **Sistem Keamanan 100%:** Memberikan ketenangan pikiran saat Anda memasak.
- **Mematuhi Standar Lokal:** Oven ini aman digunakan & sesuai dengan peraturan yang berlaku.
- **Hemat Energi:** Mengurangi biaya operasional dapur Anda.
- **Mudah Digunakan:** Cocok untuk koki profesional maupun pemula.
- **Memasak 4 Pizza Sekaligus:** Ideal untuk restoran pizza.
- **Permukaan Memasak Batu Tahan Api:** Mendistribusikan panas secara merata untuk memasak pizza yang sempurna.
- **Insulasi Wol Batu:** Menjaga panas di dalam oven dan menghemat energi.

OPTIONAL ACCESSORIES



STAND SG GAS
Oven Stand

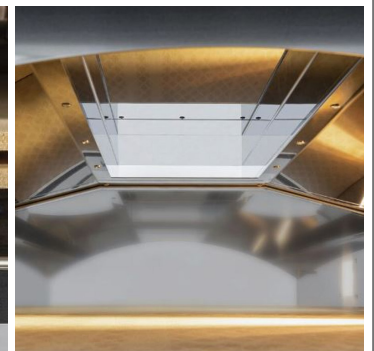

PT MULTI FLASHINDO KARISMA

JAKARTA:

Jl. Hayam Wuruk 114 Blok A No.4,
Maphar. Jakarta - Indonesia 11160
Phone: +62 21 626 8758
Whatsapp: +62 811 9144 617
Email: sales.dept@mfk.co.id

SURABAYA:

Jl. Saroni Jiwo No.4, Prapen
Surabaya - Indonesia 60299
Phone: +62 31 847 1460
Whatsapp: +62 811 9611 2726
Email: surabaya@mfk.co.id

BALI:

Jl. Sunset Road No.108b, Kec. Kuta
Kab. Badung. Bali - Indonesia 80361
Phone: +62 361 934 2633
Whatsapp: +62 811-1992-5492
Email: sales.bali@mfk.co.id

SERVICE CENTER:

Jl. Kamal Raya No.9 Unit G. RT01/ RW06
Tegal Alur. Cengkareng - Indonesia 11820
Phone: +62 21 2255 3967
Whatsapp: +62 811 9144 614
Email: service.center@bumi.group



GAS OVEN SINGLE DECK

SPESIFIKASI:

MODEL	CAPACITY	GAS CONSUMPTION	POWER 240 V/ 50 Hz	TEMPERATURE	BERAT	DIMENSI (P x L x T)
GAS 4	4 Pizza (Ø 30 cm)	1,26 Kg/h	1610 Watt	0-540 °C	96 Kg	1000 x 1060 x 540 mm

OPTIONAL ACCESSORIES	FLOW RATE	POWER	VOLTAGE	BERAT	DIMENSI (P x L x T)
STAND SG GAS 4	-	-	-	33 Kg	1000 x 845 x 960 mm

DIMENSI:

GAS 4 Gas Oven

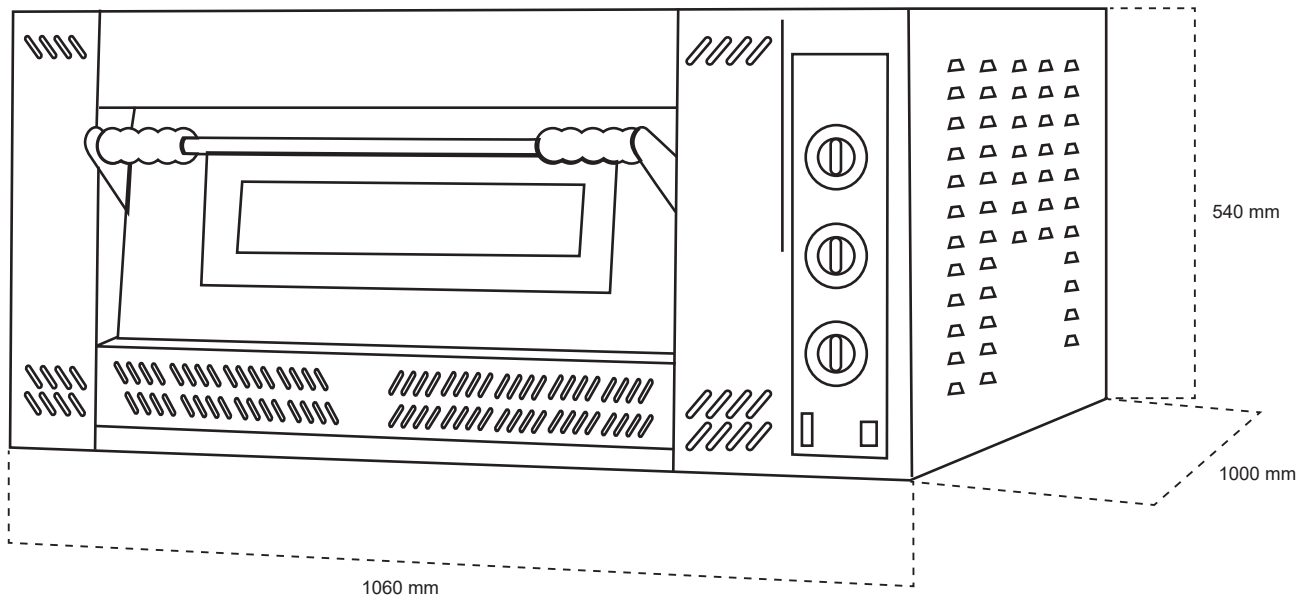

PT MULTI FLASHINDO KARISMA

□ JAKARTA:

Jl. Hayam Wuruk 114 Blok A No.4,
Maphar. Jakarta - Indonesia 11160
Phone: +62 21 626 8758
Whatsapp: +62 811 9144 617
Email: sales.dept@mfk.co.id

□ SURABAYA:

Jl. Saroni Jiwo No.4, Prapen
Surabaya - Indonesia 60299
Phone: +62 31 847 1460
Whatsapp: +62 811 9611 2726
Email: surabaya@mfk.co.id

□ BALI:

Jl. Sunset Road No.108b, Kec. Kuta
Kab. Badung. Bali - Indonesia 80361
Phone: +62 361 934 2633
Whatsapp: +62 811-1992-5492
Email: sales.bali@mfk.co.id

□ SERVICE CENTER:

Jl. Kamal Raya No.9 Unit G. RT01/ RW06
Tegal Alur. Cengkareng - Indonesia 11820
Phone: +62 21 2255 3967
Whatsapp: +62 811 9144 614
Email: service.center@bumi.group