



MC-650BL

DOUGH SHEETER

meichu® 美厨

DOUGH SHEETER

MODEL: MC-650BL



Dough sheeter dengan sistem mekanis dan motor elektrik yang dirancang untuk menghasilkan lembaran adonan dengan ketebalan yang presisi dan konsisten melalui proses rolling berulang.

Proses laminasi memungkinkan adonan membentuk lapisan yang merata untuk menghasilkan tekstur produk yang lebih halus, ringan, dan stabil pada berbagai aplikasi pastry.

Dirancang untuk mendukung kebutuhan produksi bakery dan dapur komersial dalam pembuatan puff pastry, croissant, dan berbagai jenis adonan berlapis dengan efisiensi kerja yang tinggi.

Fitur:

- Sistem rolling berulang untuk hasil laminasi merata
- Pengaturan ketebalan adonan yang presisi
- Conveyor belt food grade untuk proses kerja kontinu
- Struktur mesin stabil untuk operasional intensif
- Sistem kontrol elektrik dengan proteksi overload
- Proteksi phase loss untuk keamanan operasional
- Sistem linkage protection untuk menjaga stabilitas mekanisme
- Desain sesuai standar food hygiene
- Mudah dioperasikan untuk berbagai aplikasi pastry

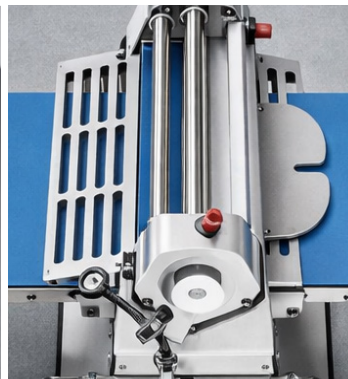

PT MULTI FLASHINDO KARISMA



□ JAKARTA (Head Office)

Jl. Hayam Wuruk 114 Blok A No. 4
Maphar, Jakarta - Indonesia 11160
Telepon : +62 21 626 8758
Whatsapp : +62 811 1210 6803
Email : sales.dept@mfk.co.id

□ SURABAYA

Ruko Royal Crown Palace RA 2
Jl. H. Anwar Hamzah, Kp. Baru, Tambakoso,
Kec. Waru, Kab. Sidoarjo, Jawa Timur 61256
Telepon : +62 31 3592 9091
Whatsapp : +62 811 1210 6803
Email : sales.sby@mfk.co.id

□ BALI

Jl. Sunset Road No.108 B, Kec. Kuta
Kel. Badung, Bali - Indonesia 80361
Telepon : +62 361 934 2633
Whatsapp : +62 811 1210 6803
Email : sales.bali@mfk.co.id

□ SERVICE CENTER

Jl. Kamal Raya No.9 Unit B, RT 01/ RW 06
Tegal Alur, Cengkareng - Indonesia 11820
Telepon : +62 21 5595 2523
Whatsapp : +62 811 9144 614
Email : service.center@mfk.co.id



www.mfk.co.id
FOOD SERVICE EQUIPMENT & SUPPLIES

MC-650BL

DOUGH SHEETER

meichu 美厨®

SPESIFIKASI:

MODEL: MC-650BL

Dimensi (p x l x t)	:	3100 x 1060 x 1100 mm
Lebar Terbuka (Max)	:	3100 x 1100 mm
Lebar Terlipat	:	720 x 1720 mm
Ukuran Conveyor Belt	:	620 / 2400 mm
Range Ketebalan Roller	:	1 – 40 mm
Kapasitas Adonan	:	6.5 Kg / cycle
Daya Listrik	:	0.75 kW
Voltase	:	220 / 380 V
Berat	:	268 Kg

DIMENSI:

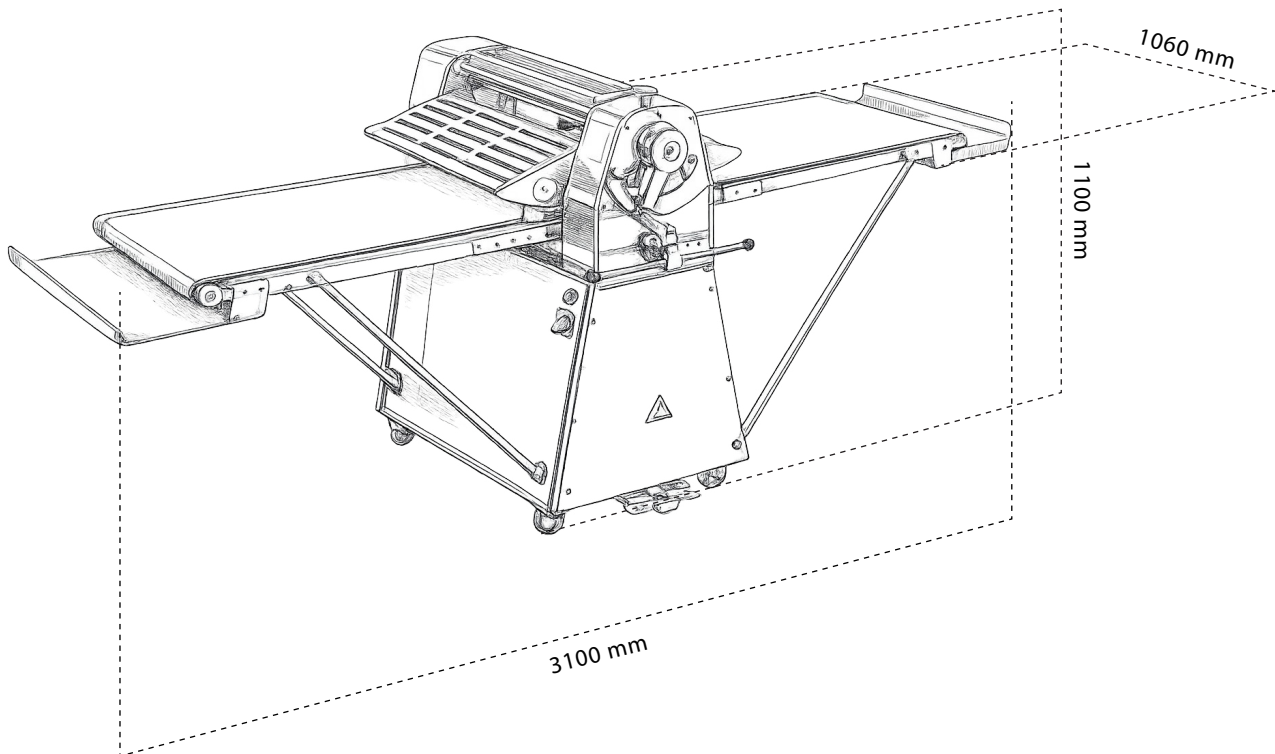

PT MULTI FLASHINDO KARISMA

□ JAKARTA (Head Office)

Jl. Hayam Wuruk 114 Blok A No. 4
Maphar, Jakarta - Indonesia 11160
Telepon : +62 21 626 8758
Whatsapp : +62 811 1210 6803
Email : sales.dept@mfk.co.id

□ SURABAYA

Ruko Royal Crown Palace RA 2
Jl. H. Anwar Hamzah, Kp. Baru, Tambakoso,
Kec. Waru, Kab. Sidoarjo, Jawa Timur 61256
Telepon : +62 31 3592 9091
Whatsapp : +62 811 1210 6803
Email : sales.sby@mfk.co.id

□ BALI

Jl. Sunset Road No.108 B, Kec. Kuta
Kel. Badung, Bali - Indonesia 80361
Telepon : +62 361 934 2633
Whatsapp : +62 811 1210 6803
Email : sales.bali@mfk.co.id

□ SERVICE CENTER

JL. Kamal Raya No.9 Unit B. RT 01/ RW 06
Tegal Alur, Cengkareng - Indonesia 11820
Telepon : +62 21 5595 2523
Whatsapp : +62 811 9144 614
Email : service.center@mfk.co.id